

Funkcie:

- Zobrazenie krokov (do 99.999 krokov)
- Zobrazenie trasy (do 99.999 km/míľ)
- Počítadlo spotreby kalórií (do 9.999,9 cal)
- Meranie UV podľa úrovne UV
- Zobrazenie teploty (°C/°F)
- Automatické vypnutie



Všeobecne

Počítadlo krokov držte displejom nahor, teraz ním opatrne pohnite nahor a nadol. Budete počuť, ako pracuje kyvadlo, ktoré zaznamenáva kroky. Výsledky merania môžu byť skreslené za nasledujúcich okolností:

- 1) V prípade rozličného štýlu behu, pri nosení sandál alebo pri „plazivej“ chôdzi
- 2) Keď počítadlo krokov vystavíte dodatočný vertikálnym pohybom, napr. pri vstávaní/sadaní si, skákaní, nastupovaní resp. vystupovaní do/z vozidiel.

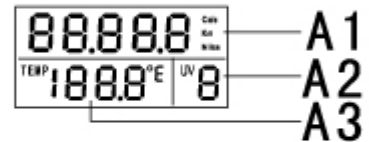

Popis tlačidiel/displeja

- A** Multi-displej
- A1** Zobrazenie krokov, trasy, kalórií
- A2** Zobrazenie úrovne UV
- A3** Zobrazenie teploty
- B** Tlačidlo Reset (na vymazanie hodnôt)
- C** Tlačidlo na meranie UV
- D** UV senzor
- E** Tlačidlo MODE (na výber funkcií)
- F** Tlačidlo SET (na nastavenie osobných údajov)

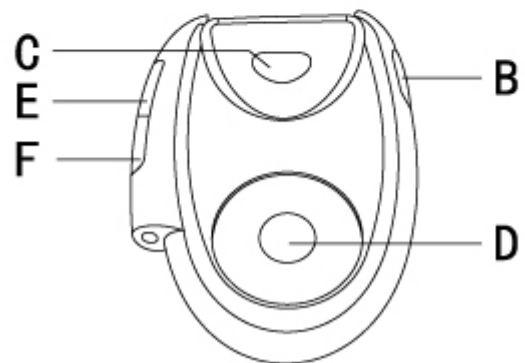

Pokyny pre nosenie

Počítadlo krokov upevníte podľa obrázku klipsou na pás nohavíc alebo opasok. Najlepšie výsledky dosiahnete, keď ho upevníte vo vzdialenosti na šírku ruky od bokov.

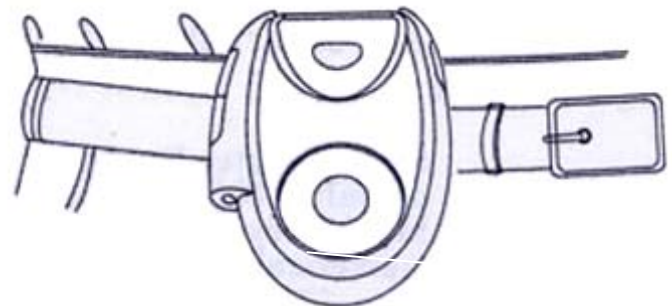

Zistite si dĺžku kroku

Za týmto účelom prejdite určitú odmeranú trasu (napr. medzi pouličnými stĺpmi) a počítajte pritom svoje kroky.

Trasu vydelte prejdenými krokmi (napr. 6 metrov/10 krokov = 60 cm dĺžka kroku) a túto hodnotu potom zadajte v cm.

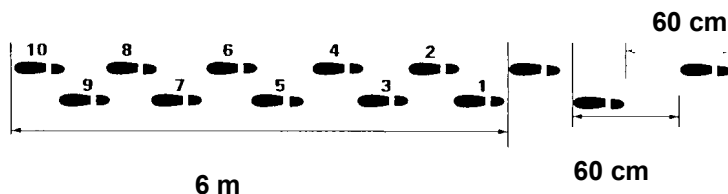

Základné nastavenia (potrebné len pri prvom uvedení do prevádzky)

1. Stlačte tlačidlo [SET] pre zadanie svojich osobných údajov (dĺžka kroku/hmotnosť).
2. Teraz si môžete nastaviť dĺžku kroku tlačidlom [MODE]
3. Znovu stlačte tlačidlo [SET] pre nastavenie telesnej hmotnosti tlačidlom [MODE].
4. Znovu stlačte tlačidlo [SET] pre ukončenie nastavenia.

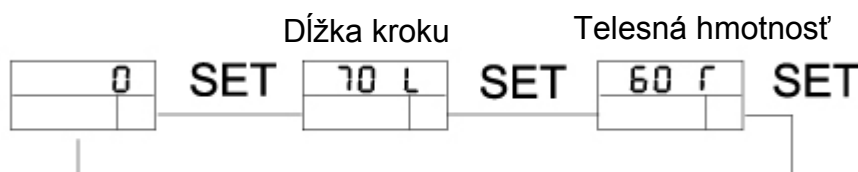

Obsluha

Po upevnení počítadla krokov stlačte tlačidlo [RESET], aby ste vynulovali zobrazené kroky. Teraz môžete začať kráčať a počítadlo krokov zaznamenáva všetky prejdené kroky.

Tlačidlom [MODE] prepínate medzi „**kroky - vzdialenosť v míľach – vzdialenosť v KM – CALS**“.

Meranie UV

Na meranie UV musí byť senzor dlhšie vystavený slnečnému žiareniu a nesmie sa prekryť. Stlačte tlačidlo [UV] pre zistenie aktuálneho žiarenia.

Intenzita UV sa delí do 8 stupňov:

- Úroveň 1 - 3 slabé UV žiarenie
- Úroveň 4 - 6 stredné UV žiarenie
- Úroveň 7 - 8 silné UV žiarenie

Stlačte viackrát tlačidlo [UV] pre prepnutie zobrazenia teploty v °C a °F.

Výmena batérií

Keď je zobrazenie slabé alebo neúplné, vymeňte, prosím, batériu (1 x AG13 pre počítadlo krokov/1 x CR2032 pre teplomer). Otvorte skrutku na zadnej strane, odsuňte klipsu (pozri obrázok) a vyberte starú batériu (prosím, odborne zlikvidujte, neodhadzujte do domového odpadu). Novú batériu vložte + pólom nahor do prístroja a klipsu opäť zasuňte a zaskrutkujte ju. Teraz stlačte tlačidlo [RESET] a nastavte osobné údaje.

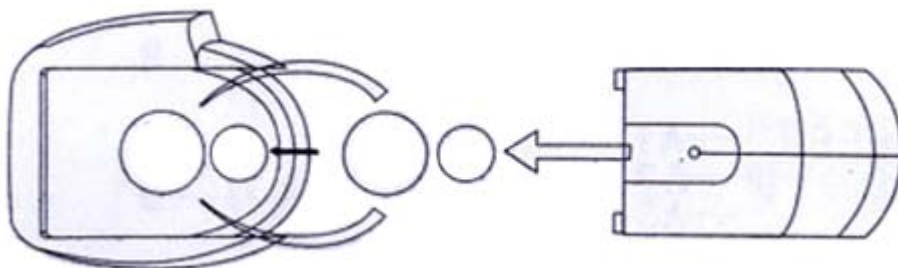

Odstránenie chyby

- Ak by bolo zobrazenie slabé alebo chybné, vymeňte batériu.
- Ak by zobrazené kroky nesúhlasili, skontrolujte, či je počítadlo krokov správne upevnené (poloha) na páse nohavíc.
- Ak by vám počítadlo krokov spadlo, môže sa kyvadlový mechanizmus neopraviteľne pokaziť, čo však nespadá do rámca záruky/ručenia.
- Ak sa napriek silnému slnečnému žiareniu nezobrazuje žiadna úroveň UV, podržte senzor dlhšie na slnečnom žiarení.

Špecifikácie:

- Počítanie krokov: 0 – 99,999 krokov
- Meranie vzdialenosti: 0 – 99.999 kilometrov (míľ)
- Meranie kalórií: 0 – 9,999.9 cal
- Telesná hmotnosť: 30 – 150 kg (5kg)
- Dĺžka kroku: 30 – 120 cm (5cm)
- Presnosť merania: +/- 5%
- Úroveň UV: +/- 1 úroveň
- Batéria: 1 x AG13 (počítadlo krokov)
1 x CR2032 (teplomer)
- Životnosť batérie: >6 mesiacov
- Rozmery: 70 x 53 x 33 mm
- Hmotnosť: cca 42 g

